



ESPECIALISTAS EN CLIMATIZACIÓN

BOMBA DE CONDENSADO

FLOWWATCH

SILENCE DT20



SILENCIO
EXTREMO

**DT20
TECHNO**

EXCLUSIVA BOMBA
DE DIAFRAGMA

3W

CONSUMO DE
ENERGÍA MUY BAJO



SILENCIO EXTREMO



EQUIPO DE AIRE ACONDICIONADO

LA BOMBA MÁS SILENCIOSA DEL MUNDO

Para su nueva bomba de condensados con tecnología exclusiva de diafragma que garantiza el nivel sonoro más bajo del mercado.

Probada en un laboratorio independiente, presenta un nivel sonoro de 16 dBA (en un canaleta, a 1m), lo que la hace casi inaudible, incluso de noche en un dormitorio!

Contenido FLOWATCH SILENCE DT20

- Bomba
- Bloque de detección con tubo de respiración
- Cable alimentación / Alarma
- Stop Siphoning
- Soporte bloque de detección
- Adhesivos de doble cara
- Tubo de entrada
- Tubo de aspiración 1.8 m
- 3 abrazaderas

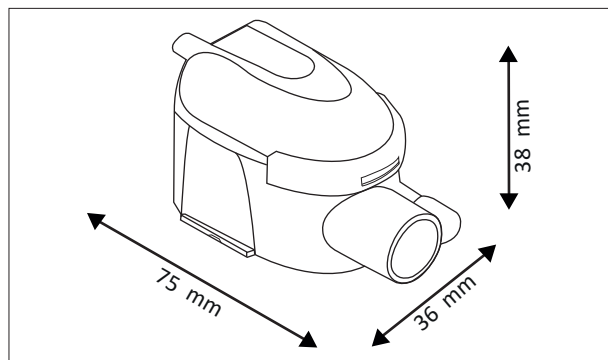

	FLOWATCH SILENCE DT20
Caudal máx.	20 l/h
Altura de aspiración máx.	3 m
Altura de descarga máx.	10 m
Potencia eléctrica	3W
Tensión eléctrica	Univolt 100-240V 50/60Hz
Alarma	NC
Nivel sonoro certificado	17 dB(A)
Protección IP	IPX4
Factor de marcha	100%
Cable alimentación / alarma	1.6 m
Dimensiones	Bomba: 168 x 37 x 40 mm Depósito: 75 x 36 x 38 mm
Certificaciones	CE, UKCA, EAC

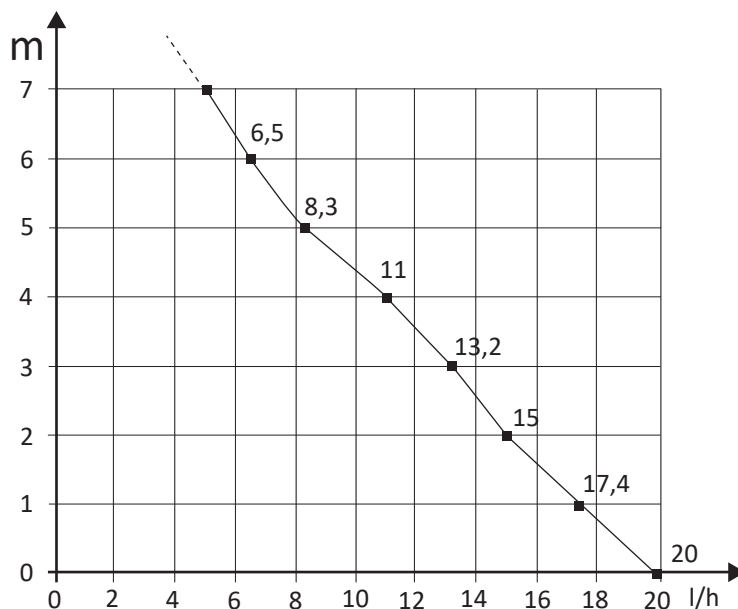

VERSIÓN DISPONIBLE

SILENCE DT20 BOMBA ESTÁNDAR



FLOWATCH